

E-Motorpumpen

Gelegenheit Abverkauf Occasion: Güllepumpe ER3-E 11kW

ER3 Kreiselpumpe; Güllepumpe mit luftgekühltem E-Motor für den stationären Einsatz in Gruben und Behältern.

Das widerstandsfähige Euro-P Pumpenlaufrad setzt die volle Kraft des Antriebs in eine hohe Förderleistung um. Das besondere Stahllaufrad ist mit einer ansaugenden Einzugsschnecke und Hartmetall-Reißkanten zur Zerkleinerung von Faserstoffen ausgestattet. Die robuste Kreiselkammer überdauert auch aggressive Einsatzsituationen und ermöglicht eine hohe Lebensdauer bei diesen meist fest eingebauten Pumpen.

Pumpenlänge passend für Grubentiefe von 2,66m bis 2,90m

Typische Anwendungsgebiete und Einsatzmöglichkeiten

- Abpumpen aus Gruben und Behältern
- Faßfüllen
- Spülen
- Umpumpen

Verfügbarkeit

- **sofort ab Lager**
- **Preisauskunft telefonisch unter 038823-5361-0**

•

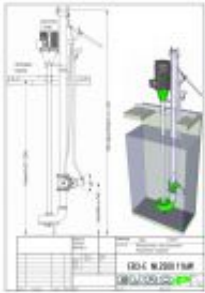
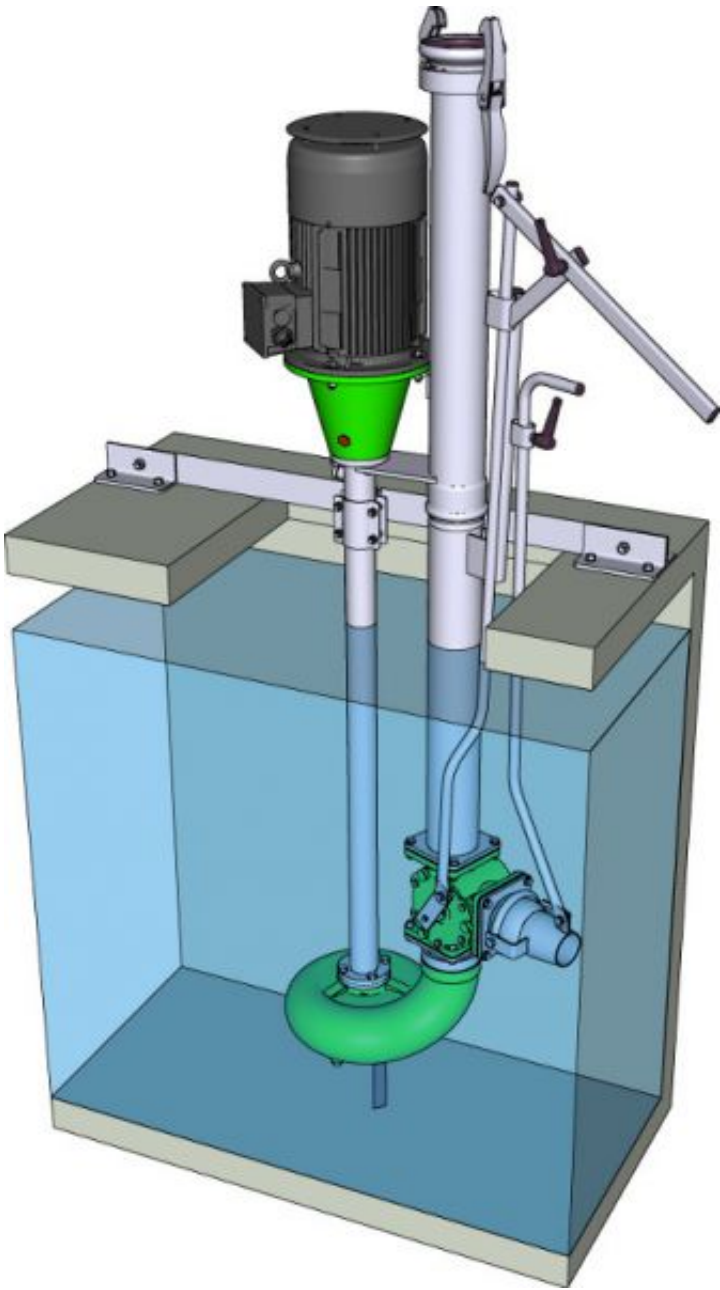



•



•



Technische Daten

Motor-Nennleistung	11 kW
Motor-Schutzart	IP55
Nenndrehzahl	1450 U/min
Betriebsspannung	400V 3~, 50Hz
Druckleitung	133mm
Kupplungsanschluß Druckleitung	M-Teil Perrot
Pumpenlänge	passend in Gruben von 2,66m bis 2,90m Tiefe (inklusive Grubendecke)
Dichtung	Silizium-Carbit Gleitringdichtung
Schmieröl	HLP 46

Werkstoffe

Kreiselkammer	Grauguß
Kupplungsglocke	Grauguß
Mantelrohr	Stahl, feuerverzinkt

Laufrad und Einzugsring

Schrauben

übrige Metallteile

Stahl, den Antriebsleistungen angepaßt mit
Hartmetallkanten

rostfreier Stahl

feuerverzinkt

- ohne Schalter; passenden Motorschutzschalter bitte separat bestellen.